

MUELLE LABERINTO OSCILANTE (ELMOL044)



4 Usuarios

2-8 AÑOS



AQL

0.00 m

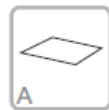

A

14 m²

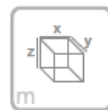

x = 0.75

y = 0.75

z = 0.65

m

Dimensiones:

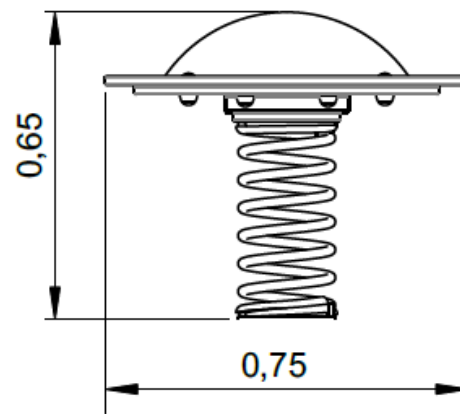
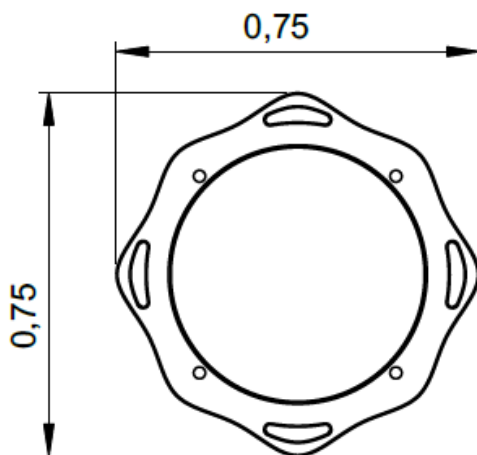

Área de seguridad:

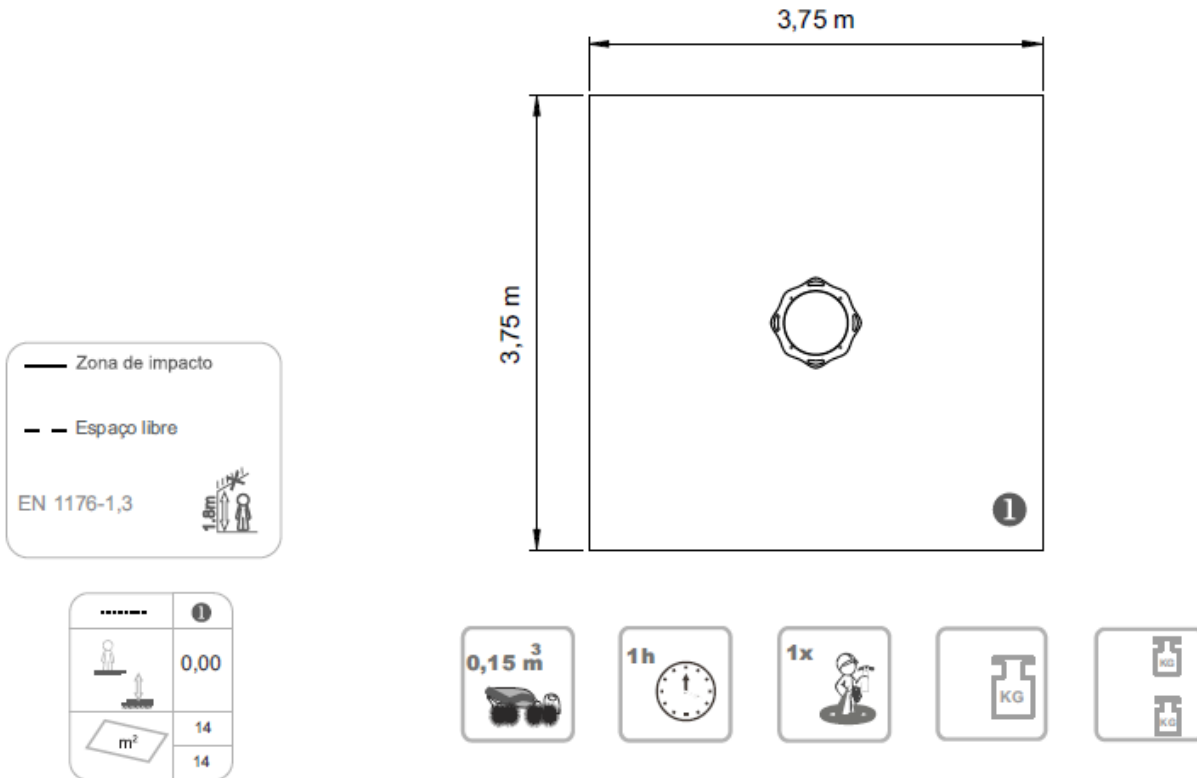

Información Técnica:

1 - Muelle Laberinto

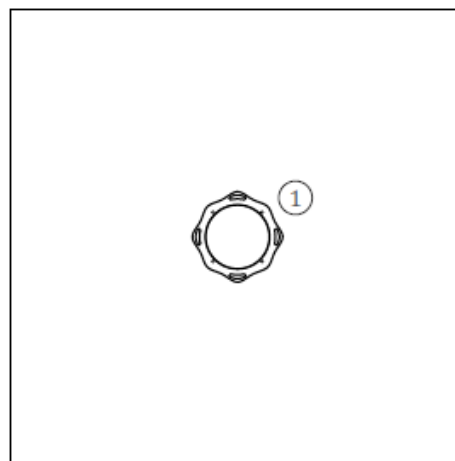

Características Técnicas:

- **Paneles fabricados en polietileno** de alta densidad, monocolor o bicolor. Resistente a productos químicos y corrosión. Alta resistencia al impacto y es muy difícil de romper. La superficie antideslizante proporciona seguridad para los niños y su base sintética impide el cultivo de bacterias y hongos. No requiere mantenimiento.
- **Muelle en espiral de acero 35 NCD** controlado en campo magnetoscópico. Superficie tratada con chorro de arena, zinc y dos capas de poliéster al polvo.
- **Tubos** de acero inoxidable AISI 304 de 25 mm de diámetro.
- **Acero galvanizado.**
- Tornillería en acero galvanizado, opcional acero inoxidable.
- **100 % Reciclable.**

